

# ขัตติยพันธกรรม

วิชาภาษาไทย ชั้นมัธยมศึกษาปีที่ ๖



ภาษาไทยกับครูพี่ต๊ต - อาจารย์พีระเสก บริสุทธิ์บัวทิพย์

ขัตติยพันธกรณี (เหตุอันเป็นข้อผูกพันของกษัตริย์) เป็นพระราช  
นิพนธ์ในพระบาทสมเด็จพระจุลจอมเกล้าฯ และพระนิพนธ์ของสมเด็จพระ  
กรมพระยาดำรงราชานุภาพ เป็นกวีนิพนธ์ที่ผู้ใดได้อ่านจะประทับใจเป็น  
อย่างยิ่ง เป็นบทที่มีที่มาจากเหตุการณ์จริงในประวัติศาสตร์ในระยะหัว  
เลี้ยวหัวต่อที่เกี่ยวกับความอยู่รอดของประเทศ เหตุการณ์นี้คือเหตุการณ์  
ร.ศ. 112 ซึ่งตรงกับ พ.ศ. 2436 ไทยขัดแย้งกับฝรั่งเศสเรื่องเขตแดน  
ทางด้านเขมร



ฝรั่งเศสส่งเรือปืนแล่นผ่านป้อมพระจุลจอมเกล้าฯ เข้ามาจอด  
ทอดสมอหน้าสถานทูตฝรั่งเศส ถืออำนาจเชิงุธงชาติฝรั่งเศสขึ้นเหนือ  
แผ่นดินไทย ตรงกับวันที่ 14 กรกฎาคม ซึ่งเป็นวันชาติฝรั่งเศสและยื่นคำ  
ขาดเรียกร้องดินแดนทั้งหมดทางฝั่งตะวันออกของแม่น้ำโขง ซึ่งขณะนั้น  
อยู่ใต้อำนาจปกครองของไทยเนื่องจากไทยให้คำตอบล่าช้า ทูตปาวีของ  
ฝรั่งเศสจึงให้เรือปืนปิดล้อมอ่าวไทย เป็นการประกาศสงครามกับไทย



ซึ่งข้อเรียกร้องของฝรั่งเศส ได้แก่

1. ฝรั่งเศสในฐานะเป็นมหาอำนาจผู้คุ้มครองเวียดนามและกัมพูชา จะต้องได้ดินแดนทั้งหมดทางฝั่งตะวันออกของแม่น้ำโขง
2. ไทยจะต้องลงโทษนายทหารทุกคนที่ก่อการรุกรานที่ชายแดน
3. ไทยจะต้องเสียค่าปรับแก่ฝรั่งเศสเป็นจำนวน 3 ล้านฟรังก์เหรียญทอง (เท่ากับ 1,560,000 บาท สมัยนั้น)





เหตุการณ์นี้ทำให้พระบาทสมเด็จพระจุลจอมเกล้าฯ เสียพระราช  
หฤทัยเป็นอย่างยิ่งจนทรงพระประชวรหนัก ไม่ยอมเสวยพระโอสถใด ๆ  
ในระหว่างนั้นได้ทรงพระราชนิพนธ์บทโคลงและฉันท์ระบายความทุกข์  
โทมัสในพระราชหฤทัยจนไม่ทรงปรารถนาที่จะดำรงพระชนม์ชีพอีก  
ต่อไป ได้ทรงส่งบทพระราชนิพนธ์ไปอำลาเจ้านายพี่น้องบางพระองค์  
รวมทั้งสมเด็จพระยาดำรงฯ ซึ่งเป็นพระเจ้าน้องยาเธอด้วย



เมื่อทรงได้รับสมเด็จพระยาตำราฯ ก็ทรงนิพนธ์บทประพันธ์  
ถวายตอบทันที ทำให้กำลังพระราชหฤทัยของพระบาทสมเด็จพระ  
จุลจอมเกล้าฯ กลับคืนมาอีกครั้งหนึ่ง กลับเสวยพระโสมถ และเสด็จออก  
ว่าราชการได้ในไม่ช้า



ส่วนพระนิพนธ์ของสมเด็จพระยาบรมราชานุภาพนั้น เป็น  
อินทรวีเชียรฉันท์ทั้งหมด มีเนื้อความแสดงความวิตกและความทุกข์ของ  
ประชาชนชาวไทยในพระอาการประชวรของพระบาทสมเด็จพระ  
จุลจอมเกล้าฯ สำหรับตัวพระองค์เองนั้น ถ้าเลือดเนื้อของพระองค์เจือยา  
ถวายให้หายประชวรได้ก็ยินดีจะทูลเกล้าฯ ถวาย ทรงเปรียบประเทศชาติ  
เป็นรัฐนาวา มีพระบาทสมเด็จพระจุลจอมเกล้าฯ ทรงเป็นผู้บัญชาการเรือ  
เมื่อมาทรงพระประชวรและไม่ทรงบัญชาการ ผู้กระทำหน้าที่ต่าง ๆ ใน  
เรือก็ปฏิบัติหน้าที่ของตนไม่ถูก



เป็นธรรมดาเมื่อเรือแล่นไปในทะเลในมหาสมุทร必有ครั้งอาจเจอ พายุหนักบ้างเบาบ้าง ถ้ากำลังเรือดีก็แล่นรอดไปได้ ถ้าหนักเกินกำลังเรือ จะรับก็อาจจะล่ม พวกชาวเรือก็ย่อมจะรู้กัน ดังนั้นตราบที่เรือยังลอยอยู่ ยังไม่จม ก็ต้องพยายามแก้ไขกันจนสุดความสามารถ เหมือนรัฐนาวาเจอ ปัญหาวิกฤติก็ต้องหาทางแก้จนสุดกำลังความสามารถถ้าแก้ไม่ได้ก็ต้อง ยอมรับสภาพว่าถึงกรรมจะต้องให้เป็นไป





แต่ถ้าพระบาทสมเด็จพระจุลจอมเกล้าฯ ทรงทอดธุระเสีย ไม่ทรง  
หาทางแก้ไข ในที่สุดรัฐนาวาก็ย่อมจะไปไม่รอดต่างก็เห็นว่าถ้าพระองค์  
พยายามหาทางแก้ไขจนเต็มกำลังพระปรีชาสามารถแล้วแก้ไขไม่ได้ ก็ไม่มี  
ใครมาว่าได้ว่าพระองค์ขลาดเขลาและไม่เอาพระทัยใส่ในการแก้ไขปัญหา  
ของประเทศ ถึงจะพลาดพลั้งก็ยังสามารถยกย่องและความเห็นใจว่า  
ปัญหาหนักใหญ่เกินกำลังจะแก้ไขได้



สมเด็จพระยามหาราชฯ ทรงเปรียบตัวพระองค์เองเหมือนม้าที่เป็นพระราชพาหนะ เตรียมพร้อมที่จะรับใช้เทียบหน้าพลับพลา คอยพระบาทสมเด็จพระจุลจอมเกล้าฯ ประทับและทรงบัญชาการให้ม้าไปทางใด ก็ยินดีจะทำตามพระราชบัญชา ไม่ว่าจะลำบากหรือใกล้ไกลเพียงใดก็ทรงยินดีรับใช้จนสิ้นพระชนม์ชีพ ถึงจะวายพระชนม์ก็จะตายตาหลับด้วยได้ทรงบำเพ็ญพระกรณียกิจที่มีต่อชาติบ้านเมืองสมกับพันธกรณีแล้ว



...ทรงขอให้อำนาจแห่งคำสัตย์ของพระองค์คลบบันดาลให้พระบาทสมเด็จพระจุลจอมเกล้าฯ ทรงหายจากการประชวรทั้งพระวรกายและพระราชหฤทัย และขอให้สำเร็จพระราชประสงค์ที่ทรงปรารถนา ให้เหตุที่ทำให้ทรงขุ่นขัดพระราชหฤทัยเคลื่อนคลายเหมือนเวลาหลายปีได้ผ่านพ้นไป และขอให้ดำรงพระชนม์ชีพยืนนานเพื่อเกื้อกูลและสร้างความเจริญแก่ประเทศไทยตลอดไป



# ผู้แต่ง



พระบาทสมเด็จพระจุลจอมเกล้าเจ้าอยู่หัวและสมเด็จพระเจ้าบรมวงศ์  
เธอ กรมพระยาดำรงราชานุภาพ



## ผู้แต่ง



พระบาทสมเด็จพระจุลจอมเกล้า  
เจ้าอยู่หัวเป็นพระราชโอรสในพระบาทสมเด็จพระ  
พระจอมเกล้าเจ้าอยู่หัวและสมเด็จพระเทพศิรี  
นทรามาตย์

เสด็จพระราชสมภพ ๒๐ กันยายน พ.ศ.  
๒๓๙๖ พระนามเดิมว่า เจ้าฟ้าจุฬาลงกรณ์ ก่อน  
ขึ้นครองราชย์ทรงดำรงพระยศเป็นกรมขุนพินิต  
ประชานาถ





## ผู้แต่ง

พระองค์ได้ทรงสร้างความรุ่งเรืองให้กับประเทศนานัปการ ทรงบริหารประเทศก้าวหน้าทัดเทียมนานาชาติ มีพระปรีชาสามารถในด้านวรรณกรรม พระองค์ก็ทรงเป็นได้ทั้งกวีและนักประพันธ์ที่มีความสามารถอย่างลึกซึ้งทั้งการแต่งโคลง ฉันท์ บทละคร กาพย์ กลอน หรือ ร้อยแก้ว ร้อยกรอง ทั้งที่พระองค์ทรงมีภารกิจอยู่มากมาย แต่ก็ด้วยพระวิริยะอุตสาหะ ทรงสนพระทัยเป็นอย่างยิ่งดังปรากฏผลงานดังเป็นที่ประจักษ์มีมากกว่า ๓๐ เรื่อง



## ผู้แต่ง



สมเด็จพระเจ้าบรมวงศ์เธอ กรมพระยา  
ดำรงราชานุภาพ ทรงเป็นพระราชโอรสองค์ที่  
๕๗ ในพระบาทสมเด็จพระจอมเกล้าเจ้าอยู่หัว  
และเจ้าจอมมารดาชุ่ม ธิดาพระอภัยมณี  
กามาตย์ (ดิศ) ต้นสกุล"โรจนดิศ" ประสูติใน  
พระบรมมหาราชวัง เมื่อวันที่ ๒๑ มิถุนายน  
พ.ศ.๒๔๐๕



## ผู้แต่ง

สมเด็จพระเจ้าบรมวงศ์เธอ กรมพระยาดำรงราชานุภาพ ได้ทรงประกอบพระกรณียกิจด้านต่าง ๆ ซึ่งล้วนแต่เป็นงานใหญ่และงานสำคัญอย่างยิ่งของบ้านเมือง ทรงเป็นกำลังสำคัญในการบริหารประเทศหลายด้านและทรงเป็นที่ไว้วางพระราชหฤทัยในพระบาทสมเด็จพระจุลจอมเกล้าเจ้าอยู่หัวเป็นอย่างสูง



## ผู้แต่ง

ผลงานด้านต่าง ๆ ของพระองค์แสดงให้เห็นถึงพระอัจฉริยภาพอันสูง เป็นที่ประจักษ์แก่มหาชนทุกยุคทุกสมัย ทรงริเริ่มและวางรากฐานการดำเนินงานของกิจการพิพิธภัณฑสถานแห่งชาติ หอสมุดแห่งชาติ และพระองค์ท่านก็ทรงอุทิศเวลา ทรงพระนิพนธ์หนังสือ ตำราต่าง ๆ ด้านประวัติศาสตร์และโบราณคดี อันเป็นมรดกทางปัญญาของชาวโลกมาจนกระทั่งทุกวันนี้



# รูปแบบการประพันธ์

เป็นร้อยกรองประเภทโคลงสี่สุภาพและอินทรวีเชียรฉันท

## โคลงสี่สุภาพ

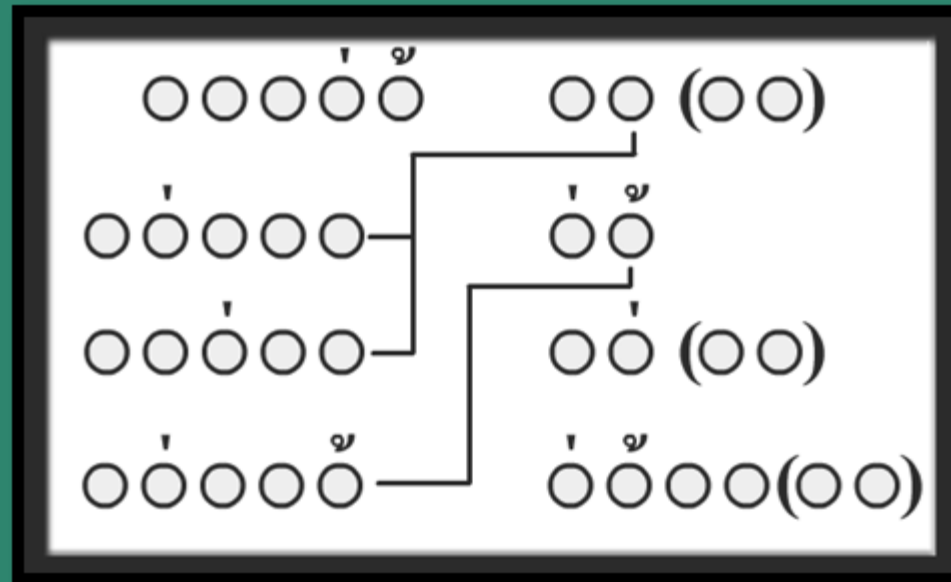



# รูปแบบการประพันธ์

เป็นร้อยกรองประเภทโคลงสี่สุภาพและอินทรวีเชียรฉันท

## อินทรวีเชียรฉันท

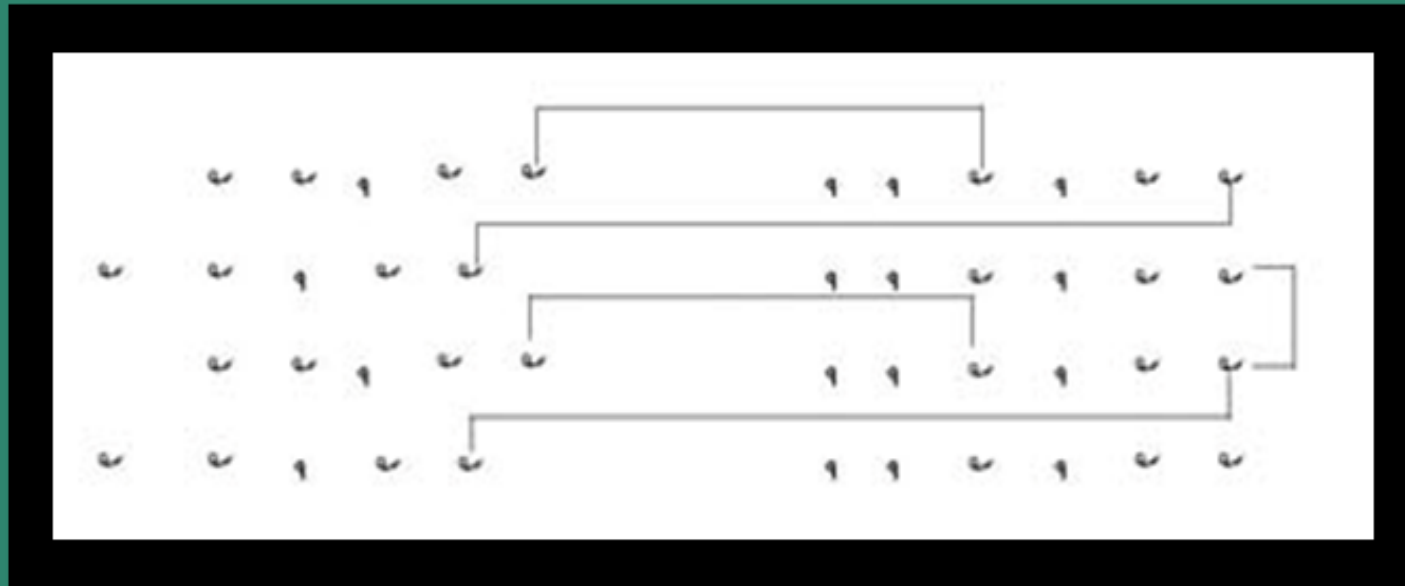

## จุดประสงค์



เพื่ออำลาเจ้านาย พระบรมวงศ์  
เพราะทุกข์โศกน้ส เนื่องจากฝรั่งเข้ามา  
คุกคามอธิปไตย สมเด็จพระเจ้าบรม  
วงศ์เธอ กรมพระยาดำรงราชานุภาพ  
ทรงนิพนธ์ตอบทันที



# เนื้อหา



พระบาทสมเด็จพระจุลจอมเกล้า  
เจ้าอยู่หัวทรงระบายนความทุกข์โศกนั้นส  
จนไม่ประสงค์ดำรงพระชนม์ชีพต่อไป  
เมื่อสมเด็จพระเจ้าบรมวงศ์เธอ ทรง  
นิพนธ์ถวายตอบทำให้พระองค์มีกำลัง  
พระราชหฤทัยขึ้น



## แนวคิด

๑. บุคคลไม่ว่าจะอยู่ในตำแหน่งสูงเพียงใดย่อมประพฤตินบนกพร่อง ผิดพลาดได้ในบางโอกาส
๒. อารมณ์สะเทือนใจหรือแรงบันดาลใจเป็นปัจจัยสำคัญในการแต่ง บทกวี อาจทำให้บุคคลที่มีได้รู้สึกว่าเป็นกวีและมีได้แต่งบทกวีอยู่เป็นนิจ อย่างสมเด็จกรมพระยาดำรงฯ สร้างบทกวีอันสูงค่าสนองเจตนารมณ์ได้
๓. บุคคลพึงฟังคำแนะนำตักเตือนที่มีเหตุผลสมควรจากทุกคน



## ค่านิยม

๑. ผู้นำประเทศต้องมีความสำนึกในความรับผิดชอบต่อบ้านเมืองและความอยู่รอดของประเทศชาติ
๒. บุคคลพึงสละแม่ชีวิต เพื่อความเจริญรุ่งเรืองและความอยู่รอดของประเทศชาติ
๓. บุคคลควรมีความเห็นใจ ไม่สร้างความลำบากแก่ผู้อื่นโดยเฉพาผู้ที่ต่ำกว่า
๔. ฉันทน์ในสมัยก่อนตั้งแต่รัชกาลที่๕ ขึ้นไปจนถึงสมัยกรุงศรีอยุธยาที่ไม่เคร่งครัด คำครุคำลหุเพราะถือเอาการออกเสียงเป็นสำคัญ





# พระราชนิพนธ์พระบาทสมเด็จพระจุลจอมเกล้าเจ้าอยู่หัว

## โคลง ๔

๑ เจ็บนานหนักอกผู้  
คิดใคร่ลาลาญหัก  
ความเหนื่อยแห่งสุจัก  
ตู่จักสุภาพเบื่อง

บริรักษ์ ปวงเฮย  
ปลดเปลื้อง  
พลันสร้าง  
หน้าันปล้นเขชม



# พระราชนิพนธ์พระบาทสมเด็จพระจุลจอมเกล้าเจ้าอยู่หัว

## โคลง ๔

๑ เป็นผีสามยอดแล้ว      ยังราย สำนอ  
    ปวดเจ็บใครจักหมาย      เชื่อได้  
    ใช่เป็นแต่ส่วนกาย      เคียรกมัด กลุ่มแฮ  
    ใครต่อเป็นจึงผู้      น่นน้นเห็นจริง



# พระราชนิพนธ์พระบาทสมเด็จพระจุลจอมเกล้าเจ้าอยู่หัว

## โคลง ๔

๑ ตะปุดอกใหญ่ตรึง      บาทา อยู่เฮย  
จิงบ่ออาจลีลา      คล่องได้  
เชิญผู้ที่เมตตา      แก่สัตว์ปวงเฮ  
ชักตะปุดี้ให้      ส่งข้าอันขม



# พระราชนิพนธ์พระบาทสมเด็จพระจุลจอมเกล้าเจ้าอยู่หัว

## โคลง ๔

๑ ชีวิตมนุษย์นี้

ทุกข์และสุขพลิกแพลง

โบราณท่านจึงแสดง

ช้วนับเจ็ดที่ทั้ง

เปลี่ยนแปลง จริงแฮ

มากครั่ง

เป็นเยี่ยง อย่างนา

เจ็ดข้างฝ่ายดี



# พระราชนิพนธ์พระบาทสมเด็จพระจุลจอมเกล้าเจ้าอยู่หัว

## โคลง ๔

๑ เป็นเด็กมีสุขคล้าย      ดิรฉาน  
รู้สุขรู้ทุกข์หาญ      ขลาดด้วย  
ละอย่างละอย่างพาล      หย่อนเพราะ เผลอแฮ  
คล้ายกับผู้จวนม้วย      ชีพสิ้นสติสูญ





# พระราชนิพนธ์พระบาทสมเด็จพระจุลจอมเกล้าเจ้าอยู่หัว

## โคลง ๔

๑ ฉันไปปะเด็กห้า

หกคน

โกนเกศนุ่งขาวยล

เคลิบเคลิ้ม

ถามเขาว่าเป็นคน

เชิญเครื่อง

ไปที่หอศพเริ่ม

รักเราเหงาใจ



# พระราชนิพนธ์พระบาทสมเด็จพระจุลจอมเกล้าเจ้าอยู่หัว

## โคลง ๔

๑ กล้วยเหลืองแก่กล้า  
แรกก็ออกอร่อยจะ  
นานวันยิ่งครอะคระ  
คนจ่อซ่อมจิ้มจ้ำ

เกินพระ ลักษณนา  
ใคร่กล้า  
กลืนยาก  
แตกสิ้นสุดใบ



# พระราชนิพนธ์พระบาทสมเด็จพระจุลจอมเกล้าเจ้าอยู่หัว

## อิทธิวิเชียรฉันท

๑ เจ็บนานหนักหนายนิตย  
ส่วนจิตบ่มีสบาย  
แม่หายก็พลันยาก  
ตรีแต่จะถูกรัง  
กลัวเป็นทวิราช  
เสียดเมืองจะนินทา  
มนะเรื่องบำรุงกาย  
คิระกลุ่มอุราตริง  
จะลำบากฤทัยพึง  
อุระรัตและอัตรา  
บตรีป้องอยุธยา  
จึงจะอุดและเลยสูญ ฯ



# พระนิพนธ์สมเด็จพระยาตำรงราชานุภาพ

## อิทธิวิเชียรฉันท

๑ ขอเดชะเบื้องบาท  
โรตม์ข้าผู้ม่นมิ  
ได้รับพระราชทาน  
ทั้งโคลงและฉันท์ตู

วราชาปะกสิ  
มนะตั้งกัตถุญ  
อ่านราชนิพนธ์ดู  
ข้าจึงตรีดำหริตาม



# พระนิพนธ์สมเด็จพระยาตำรางราชานุภาพ

## อิทธิวิเชียรฉันท์

อันพระประจวบครั่ง

เหล่าข้าพระบาทความ

ประสาแต่อยู่ใกล้

เลือดเนื้อผิเจือยา

นี้แท้ทั้งไทยสยาม

วิตกผันจะอุปมา

ทั้งรู้ใช้ว่าหนักหนา

ให้หายได้จะชิงถวายเป็น





# พระนิพนธ์สมเด็จพระยาตำรางราชานุภาพ

## อิทธิวิเชียรฉันท์

ทุกหน้าทุกตาดู

ปรับทุกข์ทุรนทุราย

ดูจเหล่าพละนาวา

นายท้ายฉงนงัน

บพบผู้จะพึงสบาย

กันมิเว้นทีวาวัน

วะเหว่ว่ากะปีตัน

ทิศทางก็กลางแคลง



# พระนิพนธ์สมเด็จพระยาตำรางราชานุภาพ

## อิทธิวิเชียรฉันท์

นายกลประจำจักร

จะรอกี่ระแวง

อึดอัดทุกหน้าที่

เหตุห่างบดียาน

จะใช้หนักก็หนักแทนง

จะไม่ทันธุระการ

ทุกข์ทวิทุกวันวาร

อันเคยไว้นำใจชน



# พระนิพนธ์สมเด็จพระยาตำรางราชานุภาพ

## อิทธิวิเชียรฉันท์

ถ้าจะว่าบรรดากิจ

เรือเล่นทะเลลม

ธรรมดามหาสมุทร

มีคราวสลาตัน

ก็ไม่ผิด ณ นิยม

จะเปรียบต่อก็ออกัน

มีคราวหยุดพายุผัน

ตั้งระลอกกระฉอกฉาน



# พระนิพนธ์สมเด็จพระยาตำรางราชานุภาพ

## อิทธิวิเชียรฉันท์

ผิวพอกำลังเรื่อ

หากกรรมจะบันดาล

ชาวเรือก็ยอมรู้

แต่ลอยอยู่ตราบใด

ก็เล่นลอดไม่ร้าวราน

ก็คงล้มทุกลำไป

จะนี้อยู่ทุกจิตใจ

ต้องจำแก้ด้วยแรงระดม



# พระนิพนธ์สมเด็จพระยาตำรงราชานุภาพ

## อิทธิวิเชียรฉันท์

แก้รอดตลอดฝั่ง  
เหลือแก้ก็จะจม  
ผิดทอดธุระนั่ง  
ที่สุดก็สูญล่ม

จะรอดทั้งจะชื่นชม  
ให้ปรากฏว่าถึงกรรม  
บวิ้งวุ่นเยียวยาทำ  
เหมือนที่แก้ไม่หวาดไหว





# พระนิพนธ์สมเด็จพระยาตำรางราชานุภาพ

## อิทธิวิเชียรฉันท์

ผิดกันแต่ถ้าแก้

ใครห่อนประมาทใจ

เสียทีก็มีชื่อ

สงสารว่ากรรมمين

ให้เต็มแยจิงจมไป

ว่าขาดเขลาและมาเมน

ได้เลื่องลือสรรเสริญ

กำลังดอกจิงจมสูญ



# พระนิพนธ์สมเด็จพระยาตำรางราชานุภาพ

อิทธิวิเชียรฉันท

นี้ได้นำใจข้า

ทุกวันนี้อาดูร

เปรียบตัวเหมือนอย่างม้า

ผูกเครื่องบังเหียนอาาน

อุปมาบังคมทูล

แต่ที่ทรงประชวรนาน

ทั้งเป็นพาหนะยาน

ประจำหน้าพลับพลาชัย



# พระนิพนธ์สมเด็จพระยาตำรางราชานุภาพ

## อิทธิวิเชียรฉันท์

คอยพระประทับอาสน์  
ตามแต่พระทัยไท  
ไกลใกล้บ่ได้เลือก  
ตราบเท่าจะถึงวา

กระหยับบาทจะคลาไคล  
ธจะชักไปซ้ายขวา  
จะกระเดือกเต็มประดา  
ระชีวิตรมลายปราณ



# พระนิพนธ์สมเด็จพระยาตำรางราชานุภาพ

## อิทธิวิเชียรฉันท์

ขอตายให้ตาหลับ

เกิดมาประสบภาร

ด้วยเดชะบุญญา

สัตย์ข้างงได้สำ

ด้วยชื่อนับว่าชายชาญ

ธุระได้บำเพ็ญทำ

ภินิหารแห่งคำ

ฤทธิ์ดั่งมโนหมาย



# พระนิพนธ์สมเด็จพระยาตำรางราชานุภาพ

## อิทธิวิเชียรฉันท์

ขอจงวราพาธ

พระจิตพระวรกาย

ขอจงสำเร็จรา

ปกข้าฝ่าละออง

บรมนาถเร่งเคลื่อนคลาย

จงแผ่องพั้นที่หม่นหมอง

ชะประสงค์ที่ทรงปอง

พระบาทให้สามัคคี





# พระนิพนธ์สมเด็จพระยาตำรางราชานุภาพ

## อิทธิวิเชียรฉันท

ขอเหตุที่ขุนขัด

จงคล้ายเหมือนหลายปี

ขอจงพระชนมา

เพิ่มเกียรติอนุกุล

จะวิบัติเพราะขันตี

จะลี้มเล็กละลายสูญ

ยุสถาวรพูน

สยามรัฐพัฒนาผล ฯ



# คุณค่าด้านวรรณศิลป์

ตะปุดอกใหญ่ตรึง	บาทา อยู่เฮย
จิง บ่ อาจลีลา	คลองใต้
เชิญผู้ที่มีเมตตา	แก้สั่ว ปวงเฮ
ชักตะปุดี้ให้	ส่งข้าอัญขยม

ทรงเปรียบพันทรรณที่มีต่อชาติบ้านเมืองในฐานะที่พระองค์เป็นพระมหากษัตริย์เป็นตะปุดอกใหญ่ที่ตรึงพระบาทของพระองค์ไว้มิให้ก้าวย่างไปได้ จึงขอให้ผู้ที่มีเมตตาชักตะปุดอกนี้ให้ด้วย



# คุณค่าด้านความรู้

ชีวิตมนุษย์นี้      เปลี่ยนแปลง จริงนอ  
ทุกข์และสุขพลิกแพลง      มากครั้ง  
โบราณท่านจึงแสดง      เป็นเยี่ยง อย่างนา  
ช่วนับเจ็ดที่ทั้ง      เจ็ดข้างฝ่ายดี

ชีวิตคนเรานั้นเปลี่ยนแปลงอยู่เสมอ ประเดี๋ยวก็ทุกข์ ประเดี๋ยวก็สุขสลับกัน  
ไป อย่างที่คนโบราณกล่าวกันว่า ช่วนับเจ็ดที่ดีเจ็ดหน



# คุณค่าด้านความรู้

เป็นเด็กมีสุขคล้าย ดิรฉาน  
รู้สุขรู้ทุกข์หาญ ขลาดด้วย  
ละอย่างละอย่างพาล หย่อนเพราะ เผลอแฮ  
คล้ายกับผู้จวนม้วย ชีพสิ้นสติสูญ

ในยามที่เป็นเด็กมีความสุขเหมือนดิรฉาน รู้สุข รู้ทุกข์ รู้กล้า รู้ขลาดตาม  
ประสาเด็ก เด็กๆอาจจะปลั่งเผลอบกพร่องผิดพลาดเพราะความเป็นเด็ก คล้ายกับ  
คนที่จวนตายก็เช่นกัน





# แบบฝึกหัดทบทวน



๑. คุณธรรมในข้อใดของพระบาทสมเด็จพระจุลจอมเกล้า  
เจ้าอยู่หัวและสมเด็จพระยาดำรงราชานุภาพที่ตรงกัน

๑. ความกตัญญูกตเวทิตะ

๒. ความรักชาติรักแผ่นดิน

๓. ความรักเกียรติรักศักดิ์ศรี

๔. ความสำนึกในหน้าที่รับผิดชอบ





๒. “ ตะปุดอกใหญ่ตรึง บาทา อยู่เฮย  
จิงบอจลีลา คล่องได้  
เชิญผู้ที่เมตตา แก่สัตว์ ปวงเฮย  
ชักตะปุดี้ให้ ส่งข้าอัญขยม”

ตะปุดอกใหญ่ในที่นี้ตรงกับข้อใด

๑. อุปสรรค

๒. ภาระหน้าที่

๓. ความทุกข์กาย

๔. ความทุกข์ใจ



๓. คำที่ขีดเส้นใต้ในคำประพันธ์หมายถึงสิ่งใดหรือผู้ใด

“ถ้าจะว่าบรรดากิจ ก็ไม่ผิด ณ นิยม  
เรือแล่นทะเลลม จะเปรียบต่อก็ออกัน”

๑. ชาติ

๒. สังฆาร

๓. ผู้ปกครอง

๔. ลูกเรือ



๔. คำที่ขีดเส้นใต้ในคำประพันธ์หมายถึงผู้ใด

“ดูจเหล่าพละนา    วะเหวว่ากะปิตัน

นายท้ายฉงนง    ทิศทางกีคลางคแคลง

๑. พระบาทสมเด็จพระจอมเกล้าฯ

๒. สมเด็จพระกรมพระยาดำรงฯ

๓. พระบาทสมเด็จพระจุลจอมเกล้าฯ

๔. เหล่าข้าราชการบริพาร



๕. คำประพันธ์ในข้อใดแสดงให้เห็นความจงรักภักดีอย่างสูงสุดของคนไทยที่มีต่อพระมหากษัตริย์

- |                      |                      |
|----------------------|----------------------|
| ๑. อันพระประจวบครั่ง | นี้แท้ทั้งไผทสยาม    |
| เหล่าข้าพระบาทความ   | วิตกพันจะอุปมา       |
| ๒. ประสาแต่อยู่ใกล้  | ทั้งรู้ไซ้ว่าหนักหนา |
| เลือดเนื้อมิเจือยา   | ให้หายได้จะชิงถวาย   |
| ๓. ทุกหน้าทุกตาดู    | บ่พบผู้จะพึงสบาย     |
| ปรับทุกข์ทูลนราย     | กันไม่เว้นทีวาวัน    |
| ๔. ขอตายให้ตาหลับ    | ด้วยชื่อนับว่าชายชาญ |
| เกิดมาประสพภาร       | ธุระได้บำเพ็ญทำ      |



๖. "ขอพระบาทสมเด็จพระเจ้าอยู่หัวจงทรงเจริญพระราชสิริสวัสดิ์ ปราศจากพระโรค พิบัติ อุบัติวันตราย ทรงพระเกษมสมบูรณ์สบายพระราชหฤทัยดำรงในสิริราชสมบัติ พิพัฒน์ไพบูลย์“ คำถวายพระพรในข้อใดมีเนื้อความใกล้เคียงที่สุดกับบทข้างต้นนี้

- |  |   |
|--|---|
| ๑. ขอจงวราพาร<br>พระจิตพระวรกาย            | บรมนาถเร่งเคลื่อนคลาย<br>จงผ่อนผันที่หม่นหมอง |
| ๒. ขอจงสำเร็จรา<br>ปกข้าฝ่าละออง           | ชะประสงค์ที่ทรงปอง<br>พระบาทให้สามัคคี        |
| ๓. ขอเหตุที่ชุ่นขัด<br>จงคล้ายเหมือนหลายปี | จะวิบัติพระชั้นดี<br>ละลឹมเลิกละลายสูญ        |
| ๔. ขอจงพระชนมา<br>เพิ่มเกียรติอนุกุล       | ยุสถาวรพูน<br>สยามรัฐพิพัฒน์ผล                |



๗. คำประพันธ์ในข้อใด สรรคำใช้ได้ทั้ง ๓ ลักษณะต่อไปนี้อยู่ในข้อเดียวกัน ใช้คำเหมาะสมแก่ฐานะของบุคคลในเรื่อง, ใช้คำสำหรับบทร้อยกรอง, ใช้คำที่เล่นเสียงหนักเบา

- |  |  |
|--|--|
| ๑. อันพระประจวบครั้ง<br>เหล่าข้าพระบาทความ | นี้แท้ทั้งไพทสยาม<br>วิตกผันจะอุปมา        |
| ๒. ประสาแต่อยู่ใกล้<br>เลือดเนื้อมิเจือยา  | ทั้งรู้ใช้ว่าหนักหนา<br>ให้หายได้จะชิงถวาย |
| ๓. ทุกหน้าทุกตาดู<br>ปรับทุกข์ทูนราย       | บ่พบผู้จะพึงสบาย<br>กันไม่เว้นทีวาวัน      |
| ๔. ขอตายให้ตาหลับ<br>เกิดมาประสบภาร        | ด้วยชื่อนับว่าชายชาญ<br>ธุระได้บำเพ็ญทำ    |





## ๘. คำประพันธ์ในข้อใดมีน้ำเสียงจูงใจให้สู้ปัญหา

- |                                       |  |
|---------------------------------------|--|
| ๑. ขอตายให้ตาหลับ<br>เกิดมาประสบภาร   | ด้วยชื่อนับว่าชายชาญ<br>ธุระได้บำเพ็ญทำ    |
| ๒. ธรรมดามหาสมุทร<br>มีคราวสลาตัน     | มีคราวหยุดพายุผัน<br>ตั้งระลอกกระฉอกฉาน    |
| ๓. ขอจงสำเร็จรา<br>ปกข้าฝ่าละออง      | ชะประสงค์ที่ทรงปอง<br>พระบาทให้สามัคคี     |
| ๔. ผิดกันแต่ถ้าแก่<br>ใครห่อนประมาทใจ | ให้เต็มแยจจึงจมไป<br>ว่าตลาดเขลาและเมาเมิน |



๙. เหตุการณ์ในประวัติศาสตร์ซึ่งเป็นที่มาของเรื่องขัตติยพันธกรณีคือ เหตุการณ์ใด

๑. ความขัดแย้งกับประเทศในแหลมอินโดจีนเมื่อ ร.ศ. ๑๑๒
๒. ความขัดแย้งในเขตแดนกับฝรั่งเศสใน ร.ศ. ๑๑๒
๓. กรณีพิพาทกับอังกฤษเรื่องสิทธิสภาพนอกอาณาเขต
๔. การที่เรือปืนของฝรั่งเศสปิดล้อมอ่าวไทย



๑๐. ชื่อเรื่องขั้ตติยพันธุกรณีมีความหมายตามรูปคัพทท์ว่าอย่างไร

๑. เรื่องราวเกี่ยวเนื่องกับกษัตริย์

๒. หน้าทีของกษัตริย์ชาตินักรบ

๓. เหตุอันเป็นข้อผูกพันกษัตริย์

๔. กษัตริย์ผู้ทรงเป็นแบบอย่างของปวงชน



# ภาษาไทยกับครูพีดีดี



ภาษาไทยกับครูพีดีดี - อาจารย์พีระเสก บริสุทธิ์บัวทิพย์